

EXT Series

600lbs Water Proof Electromagnetic Lock กลอนแม่เหล็กกันน้ำ

Model EXT275-SL (Monitored Version)



Description

เป็นกลอนที่ผลิตขึ้นมาเพื่อใช้งานภายนอกโดยเฉพาะ กันน้ำ กันฝนได้ ตัวกลอนมีการ **seal** ระบบกลอนทั้งหมดไว้ภายใน ทำให้น้ำไม่เข้า ทนทาน เหมาะกับการใช้งานกับประตูภายนอกอาคาร แรงยึด **600** ปอนด์

Standard Features



Life Safety Applications



No Residual



Low Energy Consumption



Cost Savings

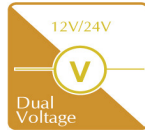

12/24V Selectable



Fully Sealed Electronics

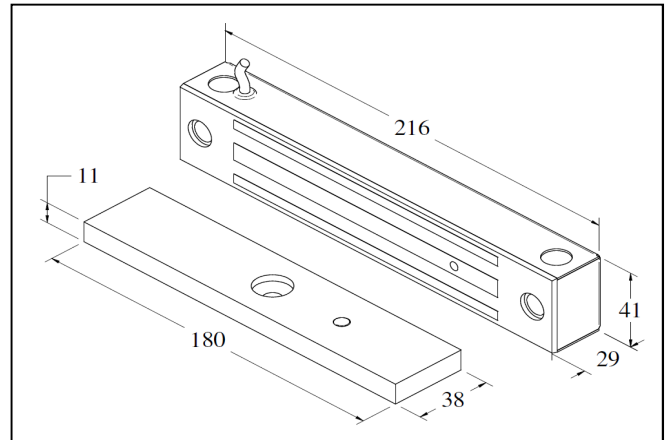

Features & Technical Specification

คุณสมบัติ

Models	EXT275-SL
Features & Spec.	
Lock Status Monitoring	Reed Switch
Holding Force	Up to 600lbs
Magnet Size	216 X 41 x 29 mm
Armature Size	180 X 38 X 11 mm
Current Drain	480mA±10%/12Vdc / 240mA±10%/24Vdc
Temperature	(-10 to 55)°C (14 to 131)°F
Housing	Stainless Steel Housing
Weight	2.31 Kg

Wiring Diagram

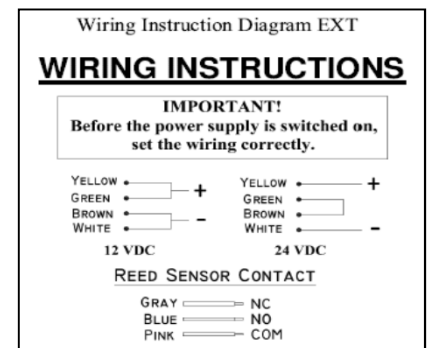

931 ถ.พระราม1 แขวงรังใหม่ เขตปทุมวัน กรุงเทพฯ 10330

โทร. 02-2150105-8, 02-2160318-21, 02-2162901-5, 02-2160309-14

แฟกซ์ : 02-2162907, 02-2162909

Email: info@tanabutr.co.th URL: www.tanabutr.co.th Line ID: @tanabutr